

## **1.ERANSKINA: Sarrera irteerak, ordutegia eta espazioak.**

### **1. Sarrera/ Irteerak: FAMILIA ETA IKASLEEN KONTZIENTZIAZIOA ETA ERANTZUKIZUNA**

Familia eta ikasleen kontzientziazioa eta erantzukizuna ezinbestekoak dira segurtasuna mantendu ahal izateko. Hau dela eta, guztion laguntza eskatzen dugu, batez ere distantziak eta neurri higienikoak modu egokian mantentzen.

Egoerak zailtasun handiak eragingo ditu eguneroko eskolako jardueran eta horretaz kontziente izatea ezinbestekoa da. Denok ulertu behar dugu, onartu eta gure onena eman gauzak ahalik eta hobekien funtzionatu dezaten.

Aldaketen artean, sarrera-irteerak eta eskolan igarotzen dugun denbora garrantzitsuak dira.

**Arau orokor bezala. Ezinbestekoa ez denean, gurasoen presentzia eskolan ahalik eta gehien saihestuko da, eta ahal bada gurasoak ez dira eskolan sartuko.**

**Horrez gain, sarrera-irteeretan, distantziak mantentzea eskatu behar dizuegu, aglomerazioak saihestuz eta maskarila jantzita eramanez.**

**Eraikinera sarrerrak eta barruko desplazamenduak, modu ordenatuan egin beharo dira, ilaran eta distantziak mantenduz.**

**2. Ordutegiak eta espazioak:** Sarrera-irteerak eskalonatuak izango dira, hori dela eta zenbait aldaketa egin behar izan ditugu eta zenbait maila beraien sarrera-ordua aurreratu egingo dute. Irteeretan ere mailaka egingen da modu eskalonatuan.

**Eskaera garrantzitsua.** Puntualitatea eskatu behar dizuegu. Bai guraso, baita ikasleei ere. **Ezin da eskolara etorri ordua baino lehen, aglomerazioak saihesteko modu bakarra da. Ikasleak ahalik eta zuzenean eta aglomerazioak ekidinez, gelara joango da, beti ere distantziak mantenduz.**

**1. eta 2. DBH-ko ikasleak berandu etortzen badira, A eta B sarreretatik sartu beharko dira ikastetxera.**

Ohiko ordutegiak mantenduko dira irteeretan, baina modu eskalonatuan aterako direnez klasetik, moteldu egingo da.

Maila bakoitzak bere espazioa izango du bai sarreretan, baita errekreotan ere. Funtsezkoa da maila bakoitzari dagokion eremua errespetatzea. Funtsezkoa da ere, dagokion ordutan iristea eskolara, ez lehenago, pilaketak saihesteko. Honetan, gurasoen laguntza ezinbestekoa da. Klaseetara igotzeko momentua megafoniaz adieraziko zaie ikasleei.

<b>SARRERA</b>					
<b>MAILA</b>	<b>1.DBH</b>	<b>2.DBH</b>	<b>3.DBH</b>	<b>4.DBH</b>	<b>AAT</b>
<b>ORDUA</b>	8:00	8:00	7:50	7:50	8:15
<b>SARRERA</b>	C	D	A	B	A

<b>IRTEERA</b>					
<b>MAILA</b>	<b>1.DBH</b>	<b>2.DBH</b>	<b>3.DBH</b>	<b>4.DBH</b>	<b>AAT</b>
<b>ORDUA</b>	14:00	14:00	13:50	13:50	14:15
<b>IRTEERA</b>	C	D	A	B	A

<b>PATIORA IRTEERA</b>					
<b>MAILA</b>	<b>1.DBH</b>	<b>2.DBH</b>	<b>3.DBH</b>	<b>4.DBH</b>	<b>AAT</b>
<b>ORDUA</b>	10:45	10:45	10:40	10:40	10:40
<b>SARRERA</b>	C	D	D	C	D

<b>PATIOTIK BUELTA</b>					
<b>MAILA</b>	<b>1.DBH</b>	<b>2.DBH</b>	<b>3.DBH</b>	<b>4.DBH</b>	<b>AAT</b>
<b>ORDUA</b>	11:15	11:15	11:10	11:10	11:20
<b>IRTEERA</b>	C	D	D	C	D

# SARRERA EZBERDINAK MAILAKA

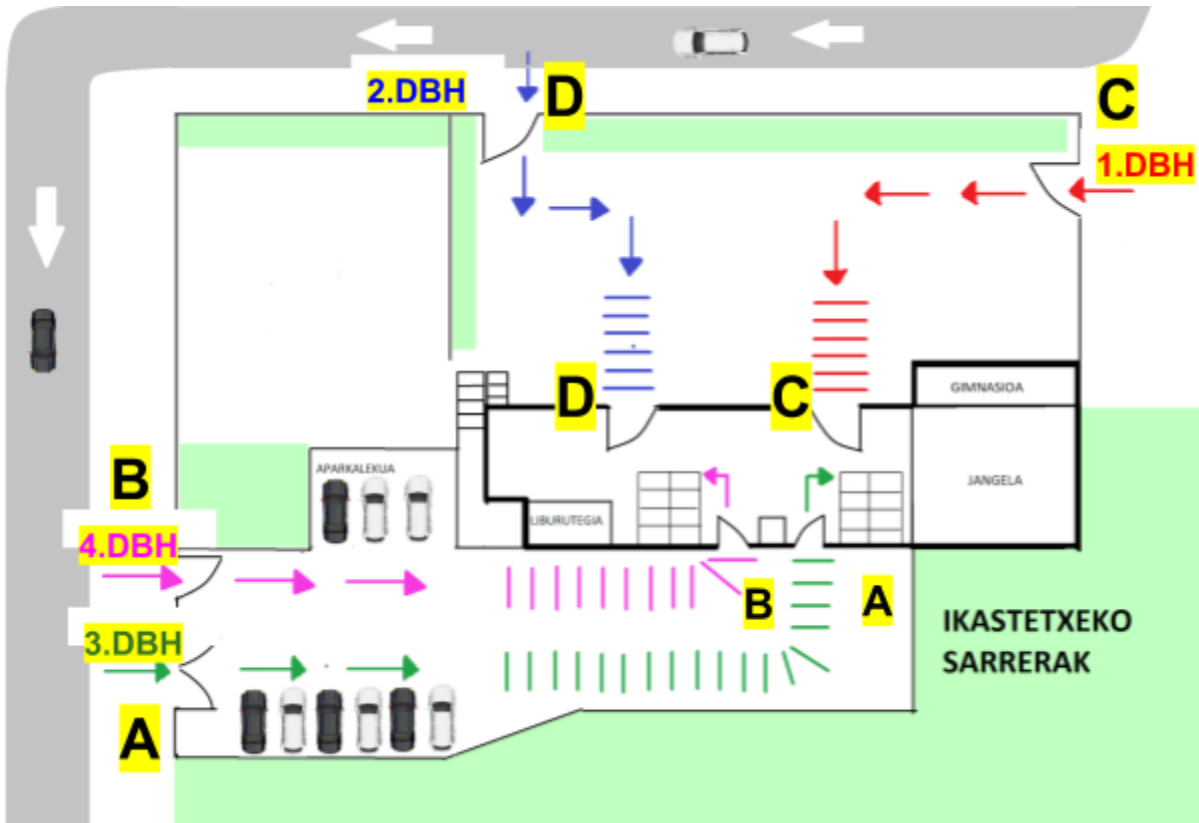

# PATIOKO ESPAZIOAK

